

# CORNECT®

Inox



**M&T**

Produkt des Jahres

2018

**Feldmann**  
Ein Produkt der Feldmann GmbH



# CORNECT® Inox

**M&T** 2018  
Produkt des Jahres

**CORNECT® Inox  
WURDE VON DEN  
LESER/-INNEN DER  
FACHZEITSCHRIFT  
M&T METALLHAND  
WERK MIT DEM**

**„M&T PRODUKT  
DES JAHRES 2018“  
AWARD**

**AUSGEZEICHNET.**

# INNOVATION, DIE VERBINDET

Mit unserem neuartigen Eckverbindungs-system lassen sich Profile schnell, hochfest und wiederlösbar miteinander verbinden. Dabei sind Ihrer Kreativität kaum Grenzen gesetzt. Mit dem System lassen sich in kurzer Zeit nicht nur klassische Metallbauprodukte wie Geländer oder Zäune, sondern auch Möbel wie Tische, Theken uvm. realisieren. So entstehen schnell und unkompliziert Unikate aus hochwertigem Edelstahl – ganz ohne Schweißen.

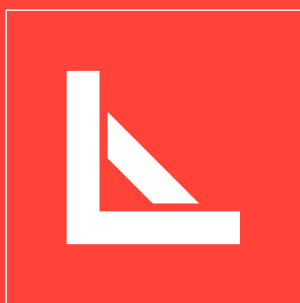

**LASSEN SIE SICH  
VON UNS  
INSPIRIEREN!**

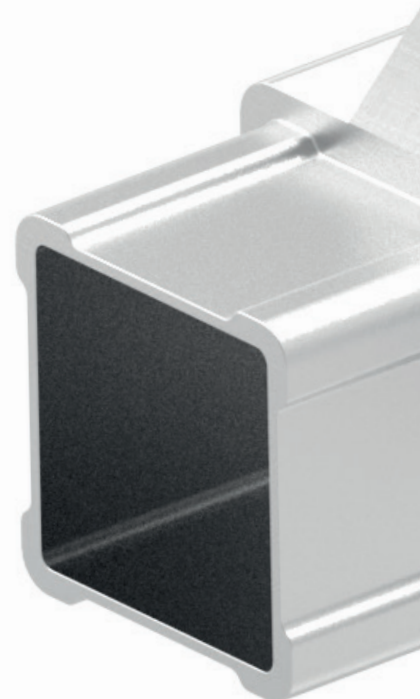

**„EXTREM EINFACH  
UND SCHNELL ZU  
MONTIEREN, UND  
DABEI NOCH SO  
FLEXIBEL- FÜR  
MICH EINE ECHE  
ALTERNATIVE ZUM  
SCHWEISSEN!“**

Uwe Schwaigerer  
Schlosserei & Metallmanufaktur Schwaigerer

**1** Verzugsfreie und schnelle Herstellung von rechtwinkligen Eckverbindungen\*

**2** Extreme Stabilität durch Verspannung der Diagonale\*

**3** Die Verbindungen sind wiederlösbar

**4** Erspart zeitaufwändige Schweiß- und Schleifarbeiten

**5** Minimaler Transportaufwand, da die Montage vor Ort erfolgen kann

**6** Zeitgemäßes Design aus hochwertigem Edelstahl

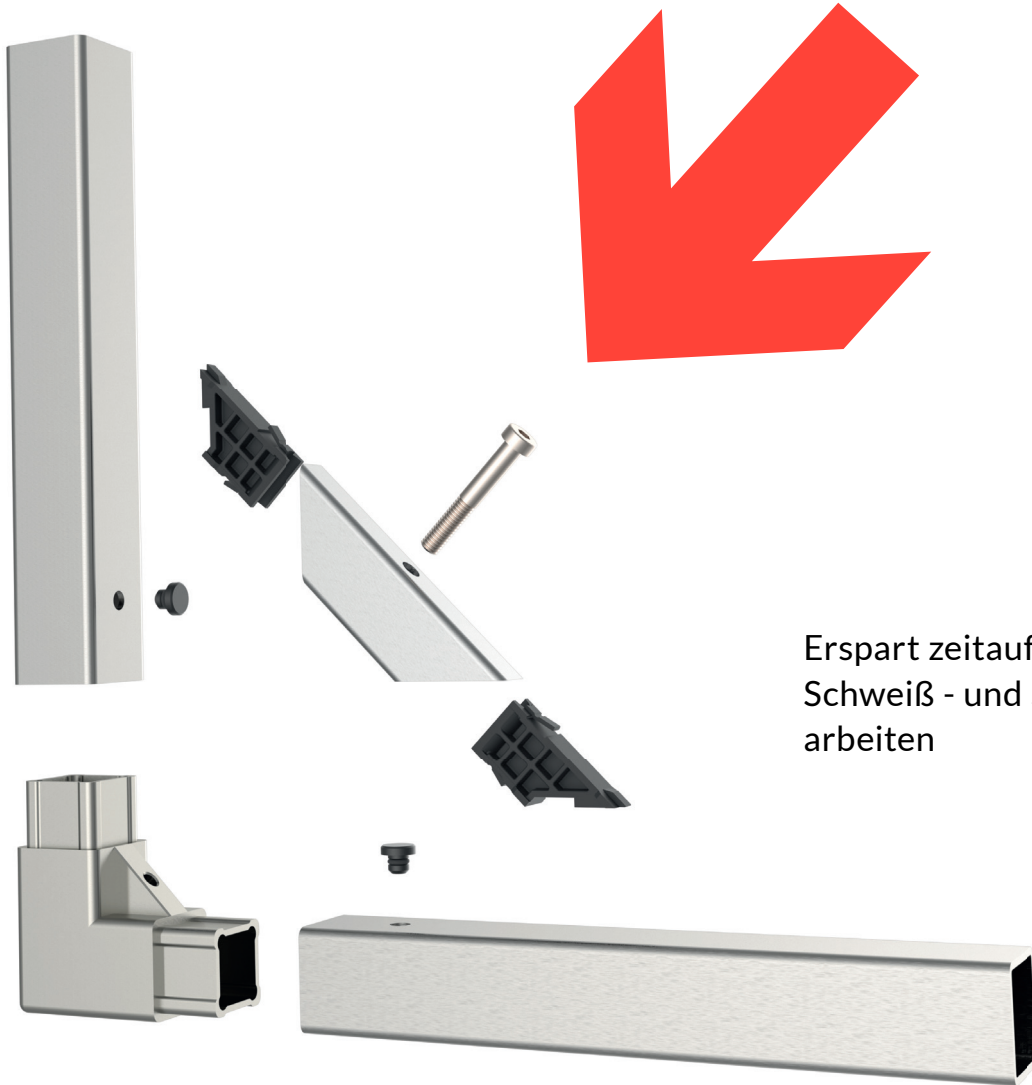

Erspart zeitaufwändige  
Schweiß - und Schleif-  
arbeiten

---

# 6 FAKTEN, DIE ÜBERZEUGEN

---



Festgehalten !  
Kinderleichte Integration von Flächenmaterial  
mithilfe innovativer Plattenhalter. Perfekt geeig-  
net für Schiebetore, Einhausungen, uvm.



Better connected !  
Verzichten Sie auf aufwendige  
Schweißarbeiten und bauen Sie sich  
Ihre Möbel ganz einfach mit  
CORNECT® Inox.



**LASSEN SIE SICH  
INSPIRIEREN  
UND ENTDECKEN  
SIE DIE MÖG-  
LICHKEITEN VON  
CORNECT® Inox.  
WIR UNTERSTÜT-  
ZEN SIE GERNE  
BEI DER REALI-  
SIERUNG IHRES  
PROJEKTES.**



Neue Möglichkeiten !  
Halterungslose Glasboden-  
Vitrine gebaut mit CORNECT® Inox 30 x 30.

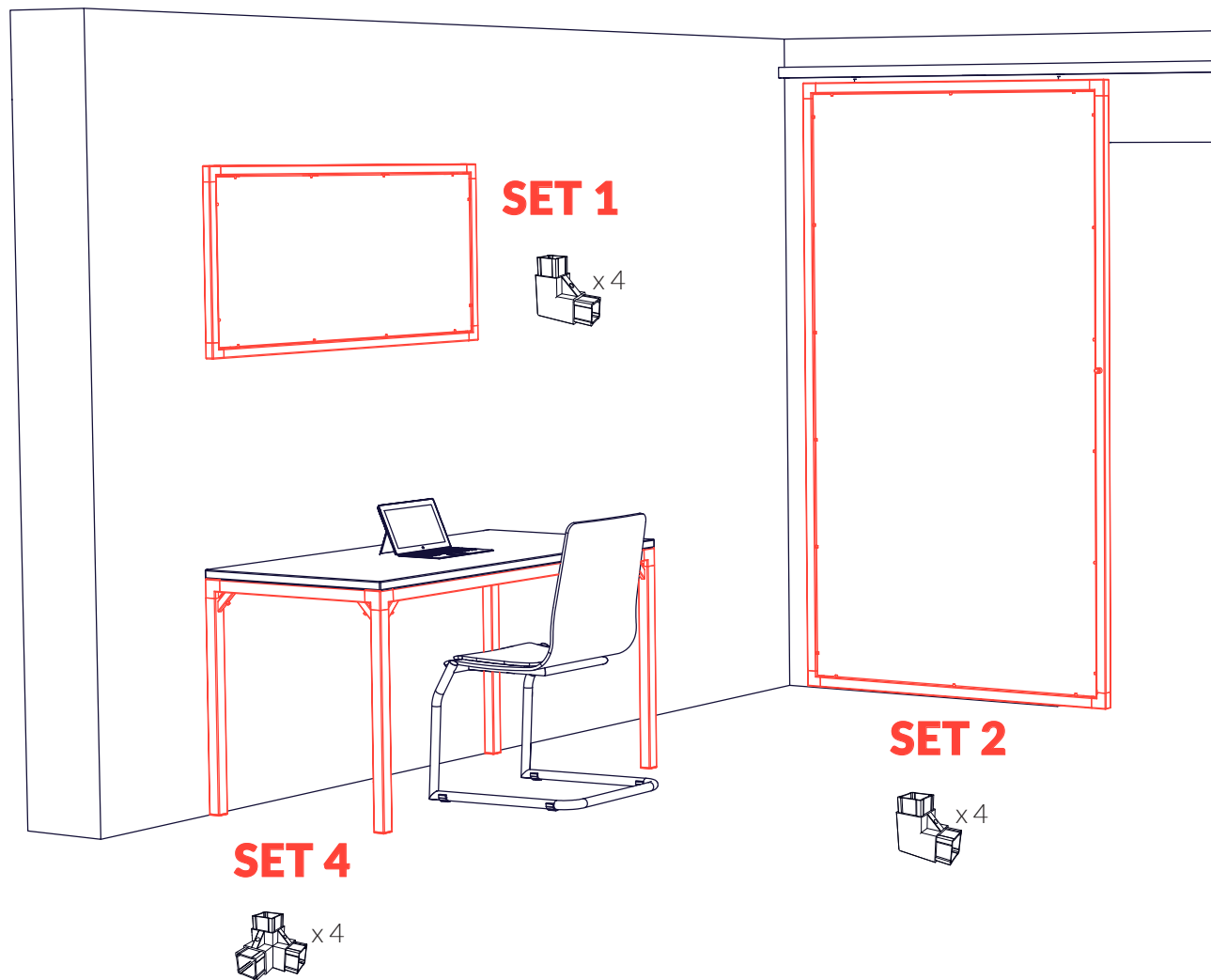

# UNSERE NEUEN SETS

Aus der großen Vielzahl an Anwendungsmöglichkeiten haben wir für Sie verschiedene Eckensets zusammengestellt, welche Sie für Ihre individuellen Projekte sofort verwenden oder beliebig erweitern können.

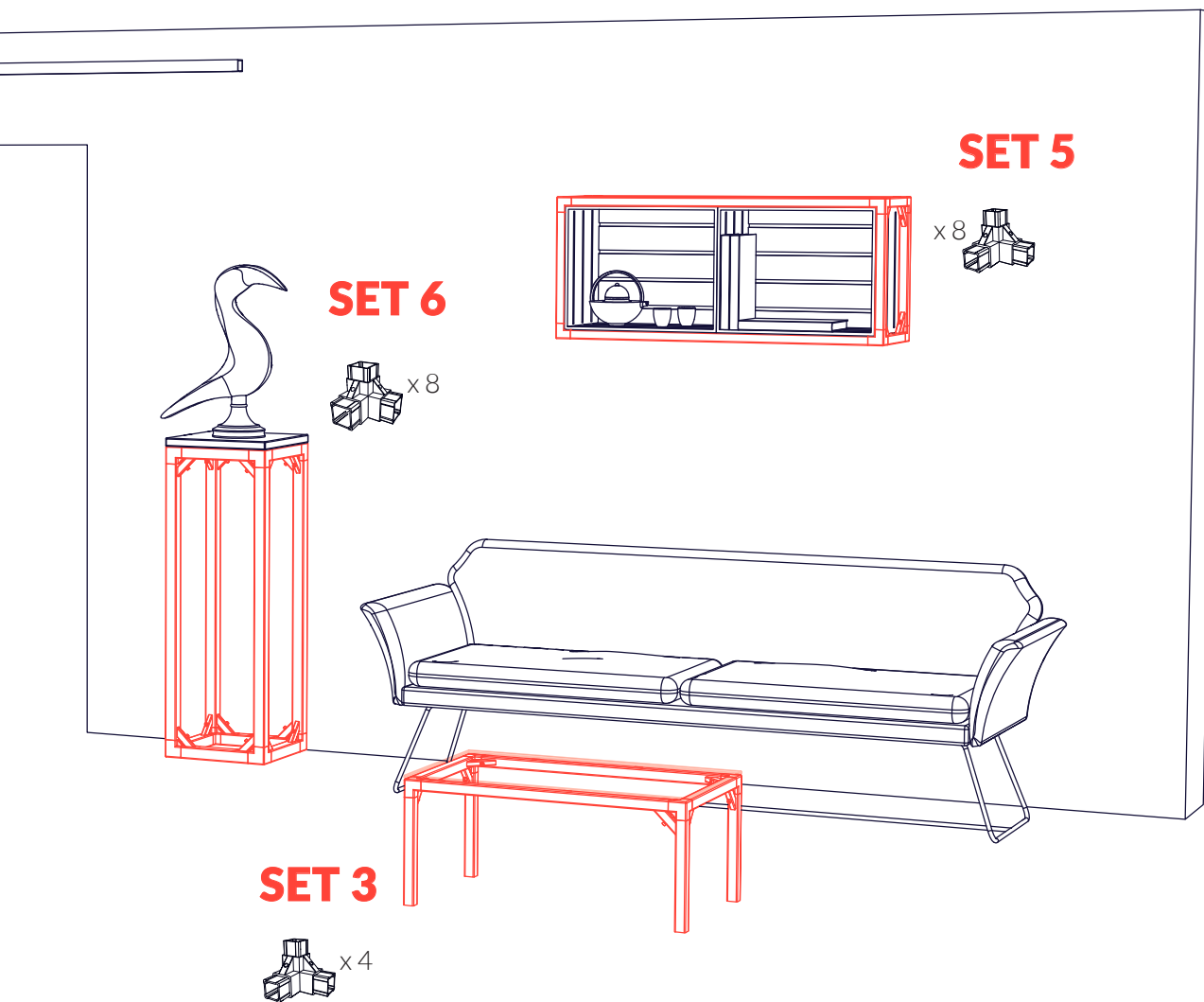

ART. - NR.	PRODUKT	ECKVARIANTE	ANZAHL	PREIS
CR-VA30-Set1	SET 1*	Ecke 90° 30 x 30	4	78,95 CHF
CR-VA40-Set2	SET 2*	Ecke 90° 40 x 40	4	92,50 CHF
CR-VA30-Set3	SET 3*	Ecke mit Abgang 30 x 30	4	118,95 CHF
CR-VA40-Set4	SET 4*	Ecke mit Abgang 40 x 40	4	126,95 CHF
CR-VA30-Set5	SET 5*	Ecke mit Abgang 30 x 30	8	237,95 CHF
CR-VA40-Set6	SET 6*	Ecke mit Abgang 40 x 40	8	258,95 CHF

\* Achtung: Sets beinhalten nur ECKelemente und keine Profile.

# ECK- VARIANTEN

## ECKE 90°



inkl.



1 X



2 X



2 X



1 X

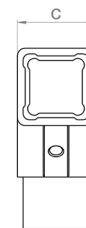
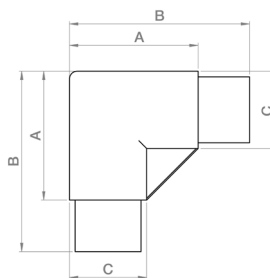

ART. NR.

BEZEICHNUNG

A

B

C

PREIS

CR-VA30-01-S

Ecke 30x30x2,0\*

50 mm

70 mm

30 mm

20,95 CHF

CR-VA40-01-S

Ecke 40x40x2,0\*

60 mm

80 mm

40 mm

23,75 CHF

## ECKE 90° MIT ABGANG

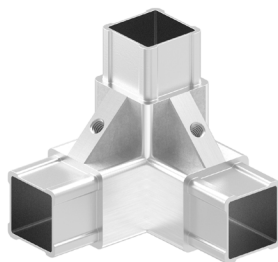

inkl.



2 X



4 X



4 X



2 X

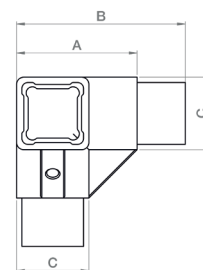
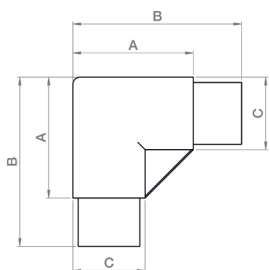

ART. NR.

BEZEICHNUNG

A

B

C

PREIS

CR-VA30-03-S

Ecke Abgang  
30x30x2,0\*

50 mm

70 mm

30 mm

30,35 CHF

CR-VA40-03-S

Ecke Abgang  
40x40x2,0\*

60 mm

80 mm

40 mm

32,95 CHF



## T-STÜCK

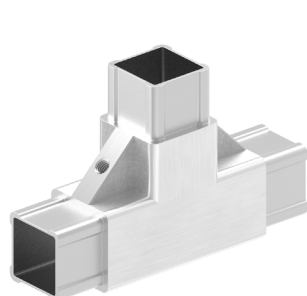

inkl.

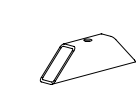

2 X



4 X

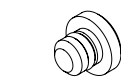

4 X



2 X

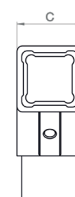
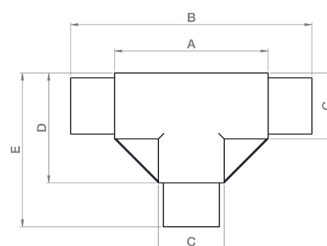

ART. NR.	BEZEICHNUNG	A	B	C	D	E	PREIS
CR-VA30-02-S	Ecke 30x30x2,0*	70 mm	110 mm	30 mm	50 mm	70 mm	30,35 CHF
CR-VA40-02-S	Ecke 40x40x2,0*	80 mm	120 mm	40 mm	60 mm	80 mm	32,95 CHF

## T-STÜCK MIT ABGANG



inkl.



3 X



6 X

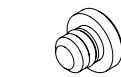

6 X



3 X

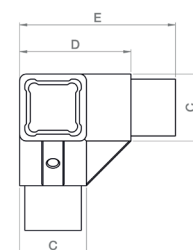
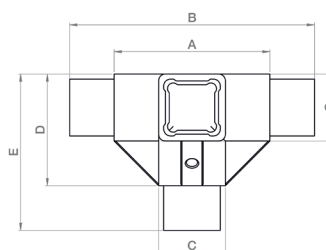

ART. NR.	BEZEICHNUNG	A	B	C	D	E	PREIS
CR-VA30-04-S	T-Stück Abgang 30x30x2,0*	70 mm	110 mm	30 mm	50 mm	70 mm	36,95 CHF
CR-VA40-04-S	T-Stück Abgang 40x40x2,0*	80 mm	120 mm	40 mm	60 mm	80 mm	39,95 CHF

\* Werkstoff 1.4301 geschliffen. Alle benötigten Komponenten (Einschübe, Diagonalen, Stopper und Zylinderkopfschrauben) sind der Ecke beigelegt.

# PLATTEN- HALTER

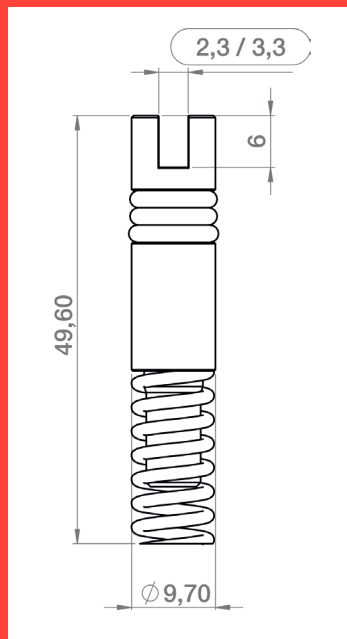
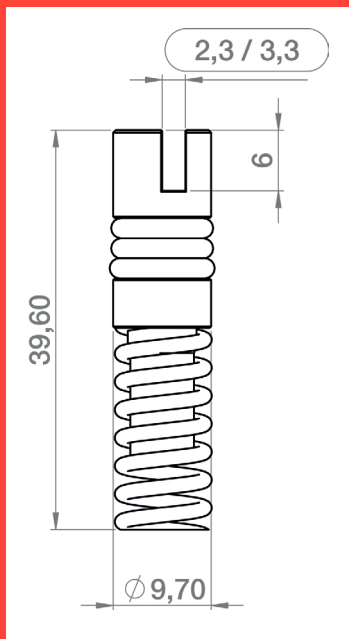

Mit unseren steckbaren Plattenhaltern können verschiedenste Materialien einfach und schnell in dem mit CORNECT® Inox gebauten Rahmen festgehalten werden.



Die aufgesteckte Feder gleicht temperaturabhängige Ausdehnung des Flächenmaterials aus.



Die Plattenhalter sind einteilig und mit O-Ringen versehen. Ein ungewolltes Herausfallen bei der Montage wird verhindert. Außerdem tragen die O-Ringe zur Geräuschminimierung bei.

Plattenstärke  
2 mm oder 3 mm

Plattenhalter für VA Profil  
30x30x2 mm oder 40x40x2 mm

O-Ringe als Montagehilfe und zur Geräuschminimierung

Spezialfeder zum Ausgleich der Plattendehnung

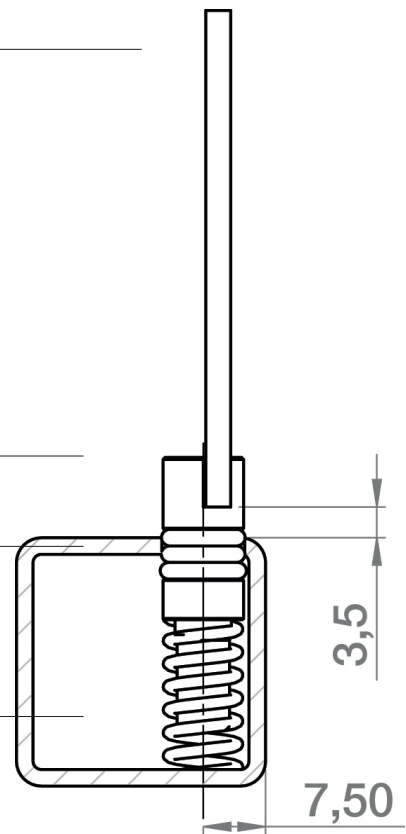

**MONTAGE**  
**BOHRLOCH Ø 10 MM -> HIERZU EMPFEHLEN WIR UNSEREN SPEZIALBOHRER CR-052. BOHRABSTAND 7,5 MM.**

ART. NR.	BEZEICHNUNG	PROFIL	PLATTENSTÄRKE	PREIS / STÜCK
CR-063	Plattenhalter federbelastet	30x30 mm	2 mm	2,95 CHF
CR-064	Plattenhalter federbelastet	30x30 mm	3 mm	2,95 CHF
CR-065	Plattenhalter federbelastet	40x40 mm	2 mm	3,25 CHF
CR-066	Plattenhalter federbelastet	40x40 mm	3 mm	3,25 CHF

# PROFILE

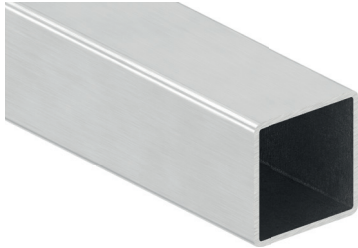

ART. NR.	BEZEICHNUNG	LÄNGE	PREIS
55399-2403M	VA Profil 30x30x2 geschliffen	3 Meter	38,33 CHF
55399-240	VA Profil 30x30x2 geschliffen	6 Meter	76,65 CHF
55401-2403M	VA Profil 40x40x2 geschliffen	3 Meter	48,24 CHF
55401-240	VA Profil 40x40x2 geschliffen	6 Meter	96,48 CHF

# ZUBEHÖR



ART. NR.	BEZEICHNUNG	PREIS
CR-007-VA	Bohrschablone 30x30	52,95 CHF

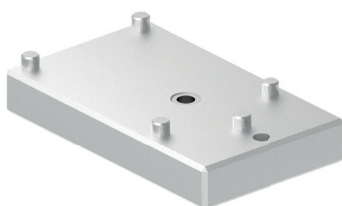

ART. NR.	BEZEICHNUNG	PREIS
CR-026	Bohrschablone 40x40	79,95 CHF





ART. NR.	BEZEICHNUNG	PREIS
CR-001	Stopper Kunststoff mit O- Ring	0,25 CHF



ART. NR.	BEZEICHNUNG	PREIS
CR-001-VA	Stopper Edelstahl mit O-Ring	1,30 CHF

Anwendung siehe Seite 21!



ART. NR.	BEZEICHNUNG	PREIS
178-30x30	Kunststoff - Endkappe 30x30x1,5-2	0,26 CHF

178-40x40	Kunststoff - Endkappe 40x40x1,5-2	0,46 CHF
-----------	-----------------------------------	----------



ART. NR.	BEZEICHNUNG	PREIS
100033030-V2A	Edelstahl Endkappe 30x30x2	3,90 CHF

100034040-V2A	Edelstahl Endkappe 40x40x2	4,65 CHF
---------------	----------------------------	----------



ART. NR.	BEZEICHNUNG	PREIS
CR-051	Spezialstufenbohrer Ø 6mm	28,95 CHF

Für dünnwandige Aluminium - und Edelstahlprofile ( für die Stopper )



ART. NR.	BEZEICHNUNG	PREIS
CR-052	Spezialstufenbohrer Ø 10mm	32,95 CHF

Für dünnwandige Aluminium - und Edelstahlprofile ( für die Plattenhalter )

# SCHWEISSEN VS. CORNECTEN

	<b>CORNECTEN</b>	<b>SCHWEISSEN</b>
Stabilität	<b>++</b> hochstabil durch Diagonale und Schraubverbindung	<b>++</b> hochstabile Verbindung durch verschweißen
Wiederlösbarkeit	<b>++</b> Durch Verschraubung leicht wiederlösbar	<b>--</b> Nicht wiederlösbar
Einsetzbarkeit nach Herstellung	<b>++</b> Sofort einsetzbar	<b>0</b> Wiederaufbau der Passivschicht ( 24 Stunden )
Fehlerwahrscheinlichkeit	<b>++</b> Keine Fehler möglich	<b>+</b> Qualität der Schweißverbindung abhängig von Schweißerfahrung
Optik	<b>++</b> Immer sehr gut	<b>+</b> Abhängig von der Qualität der Schweißnaht

# DER GROSSE VERGLEICH!

## ZEIT- VERGLEICH MONTAGE IN MINUTEN

### RAHMEN

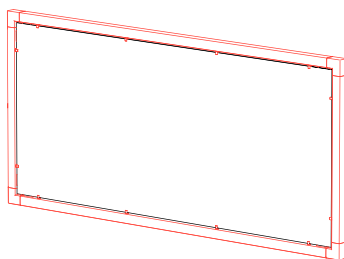

**CORNECTEN**  
**60 MIN**

**SCHWEISSEN**  
**150 MIN**

### TISCH

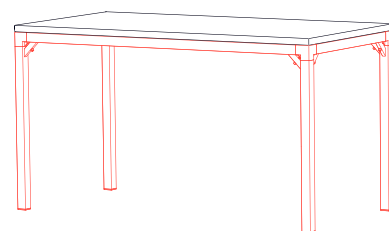

**CORNECTEN**  
**105 MIN**

**SCHWEISSEN**  
**260 MIN**

Profile zuschneiden	20	10	40	20
Profile auf Schweißstisch ausrichten und fixieren		5		20
Rahmen heften		5	40	15
6mm Bohrungen einbringen	25		10	
Stopper einstecken	5			
Erster Durchgang schweißen		10		20
Zweiter Durchgang schweißen		10		45
Verschleifen		100		120
Beizen		5		10
Waschen		5		10
Zusammenbau	10		15	
<b>GESAMT</b>	<b>60</b>	<b>150</b>	<b>105</b>	<b>260</b>

# WIE FUNKTIONIONNIERT'S ?

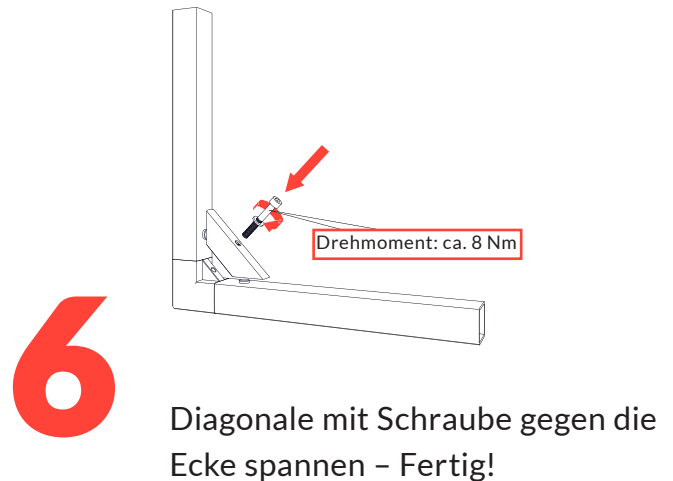
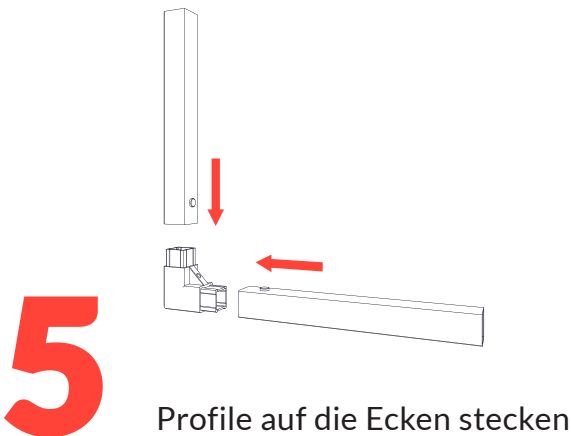
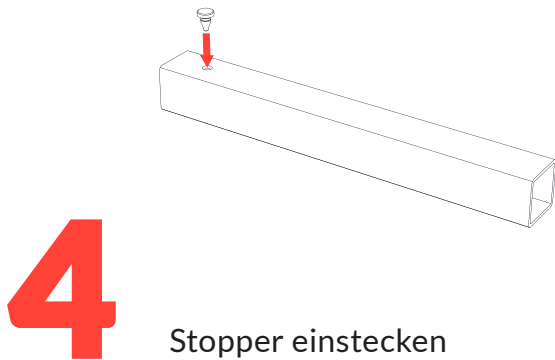
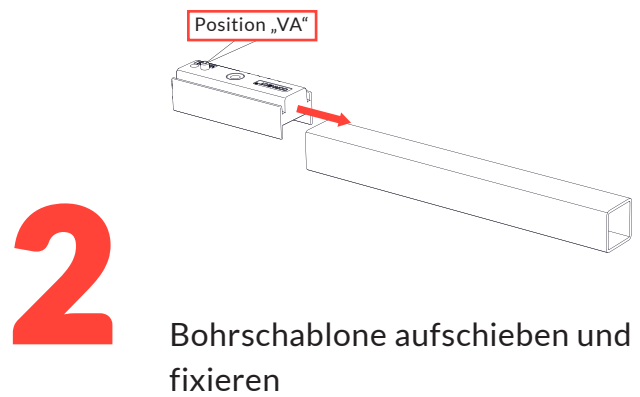
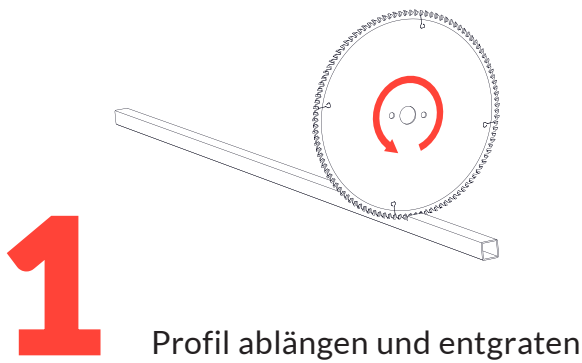



POSITION	NAME
A	VA-Rohr
B	Stopper
C	Einschub
D	Diagonale
E	M6 Zylinderkopf
F	Ecke

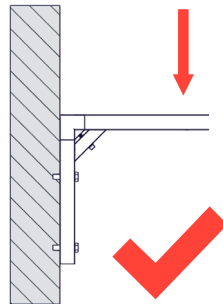
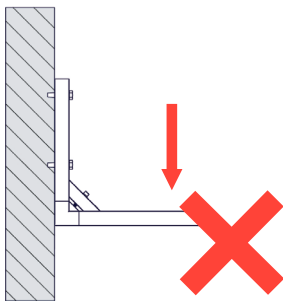

## KONSOLEN-BELASTUNG

Max. Belastung: 50 kg  
(bei einer Profillänge von 250mm)

## HÄNGENDE KONSTRUKTIONEN

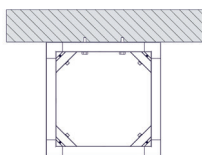

Für abgehängte Konstruktionen wie zB. Schiebetore empfehlen wir unsere Edelstahlstopper.



Edelstahlstopper  
CR-001-VA

Max. Belastung des Rahmens: 250kg  
(bei einer Seitenlänge von 500mm)

# BITTE BEACHTEN SIE

# CORNECT®

## Inox

Feldmann Metall- & Schmiedekunst GmbH  
Besenbürenstraße 21  
CH-5624 Bünzen

T + 41 (0) 56 621 99 04  
F + 41 (0) 56 621 99 05

[info@feldmann-gmbh.ch](mailto:info@feldmann-gmbh.ch)  
[www.feldmann.de](http://www.feldmann.de)

Technische Änderungen vorbehalten. Es gelten ausschließlich unsere allgemeinen Geschäftsbedingungen, die in unseren Geschäftsräumen aushängen sowie im Internet unter – [www.feldmann.de](http://www.feldmann.de) – einsehbar sind.

Alle Preise rein netto zzgl. aktuell gültiger MwSt.

**Feldmann**

Ein Produkt der Feldmann GmbH

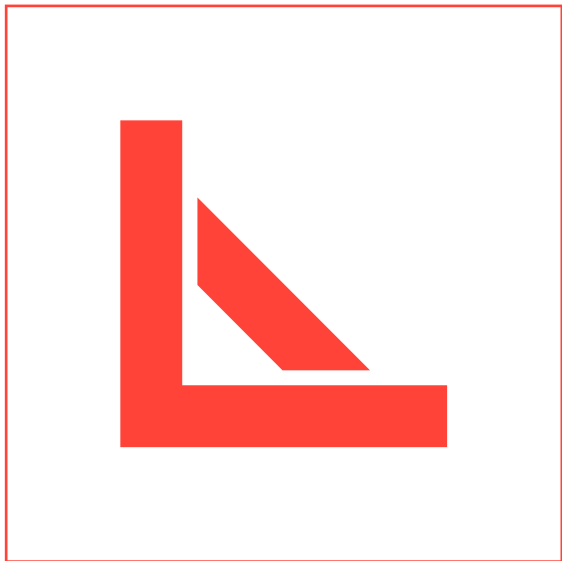

**M&T** 2018  
Produkt des Jahres

